

FREIO A DISCO PNEUMÁTICO COM PISTÃO ÚNICO

SÉRIE PFDI / PMU

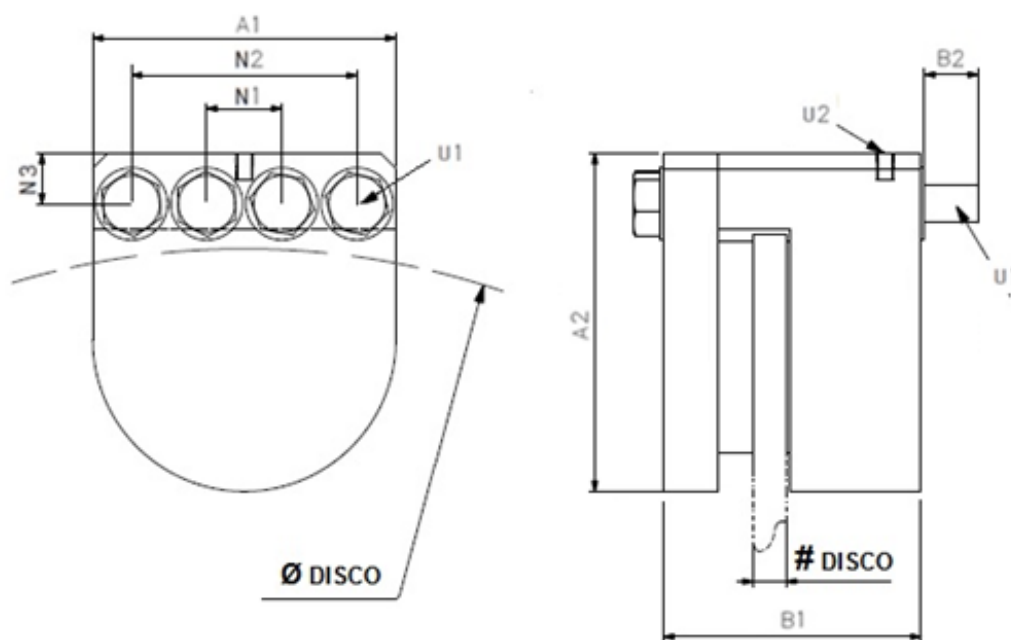
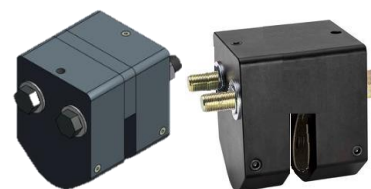

Tamanho	Pressão Mín. (Bar)	Pressão Máx. (Bar)	Torque Fren. Min. [c/ 0,2 Bar] (Nm)	Torque Fren. Máx. [c/ 6,5 Bar] (Nm)	A1	A2	B1	B2	N1	N2	N3	U1	U2
0,6	0,2	6	0,33	51	58,5	51	63,5	20	41	NA	9,6	2 x M8	2 x 1/8" 27 NPTF
1,3	0,2	6	0,62	98	79,5	67,5	83	25	58,6	NA	10,5	2 x M10	2 x 1/8" 27 NPTF
3,0	0,2	6	2	376	100	130	101	30	57	NA	39,5	2 x M16	2 x 1/8" 27 NPTF
6,2	0,2	6	1,7	418	127	140	120	40	31,5	94,5	21	4 x M16	2 x 1/8" 27 NPTF

Tamanho de Disco /Torque	0,6 T.T. Máx. (Nm)	0,6 T. F. Máx. (Nm)	1,3 T.T. Máx. (Nm)	1,3 T. F. Máx. (Nm)	3,0 T.T. Máx. (Nm)	3,0 T. F. Máx. (Nm)	6,2 T.T. Máx. (Nm)	6,2 T. F. Máx. (Nm)
Ø160mm x # 5/32"	17	10	32,5	18,5	105	60	89	51
Ø200mm x # 5/32"	23	13	44,5	25,5	153	87	145	83
Ø250mm x # 5/32"	30	17	59	33,5	210	120	211	120
Ø300mm x # 5/32"	36	21	73	41	266	152	278	158
Ø350mm x # 1/4"	43	25	87	50	323	185	344	196
Ø400mm x # 1/4"	50	29	101	58	380	217	410	234
Ø450mm x # 1/2"	57	32	115	66	437	250	476	272
Ø500mm x # 1/2"	64	36	130	74	494	282	543	310
Ø600mm x # 1/2"	78	44,5	158	90	607	347	675	386

SÉRIE TIPO TAMANHO

PFDI/PMU – 1,3

SELEÇÃO DE CONJUNTO

Ø EXT. DISCO TIPO # DISCO

400 – DF – # 1/4"

SELEÇÃO DE DISCO

RESERVAMOS-NOS O DIREITO DE ALTERAR AS MEDIDAS SEM AVISO PRÉVIO

JUN 18



Parceiro Comercial
Speedy Usinagem
R. Radames Nardine 146
Mauá, SP

t: +55 (11) 96176-0956
e: info@itekbr.com
www.itekbr.com

